

### § 11.3. СПОСОБИ РЕМОНТУ КУЗОВІВ

Ремонт заміною пошкоджених деталей розглянемо на прикладі операції заміни заднього крила автомобілів «Москвич» або «Волга» після загального розбирання кузова як найпоширенішої в практиці ремонтних підприємств.

Порядок виконання:

- позначити олівцем або крейдою лінію зрізу по всьому периметру старого крила так, щоб залишилися смуги завширшки 20...30 мм на передній частині крила, арці прорізу колеса та верхній частині крила до його фланця (рис. 11.3, а);



Рис. 11.3

Заміна заднього крила легкового автомобіля:

а — розмічання лінії зрізу крила; б — вирізи на фланцях

#### Розділ III

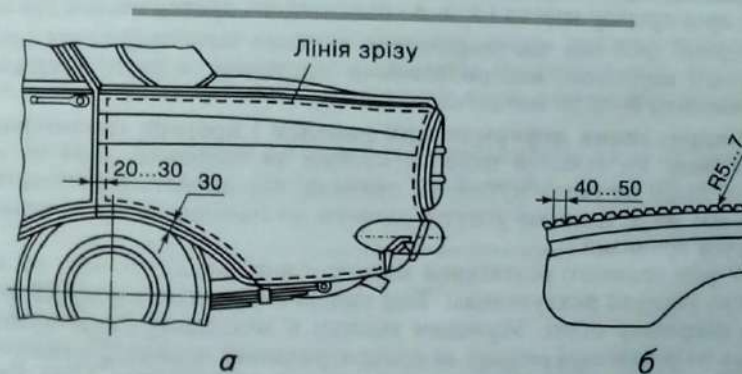
Прийоми, методи й технології ремонту кузовів

348

- старе крило вирізати за розміткою зачисною машиною з відрізним абразивним кругом або зубилом і ножицями для різання листового металу; операцію слід виконувати обережно, щоб не пошкодити внутрішні деталі корпусу, прикріплені до кузова під крилом у місцях вирізування;
- якщо після видаляння старого крила фланці верхньої його частини, що залишилися на кузові, не дають змоги ретельно підігнати нове крило за місцем його кріплення, то ці фланці видалити;
- свердлом (діаметром 6 мм, загостреним під кутом 150...160°) висвердлити точки контактного зварювання з боку привареного фланця на глибину його товщини й від'єднати фланець від кузова за допомогою плоскогубців або тонкого гострого зубила;
- ретельно підірвняти та зачистити до металічного блиску поверхні фланців, до яких приварюватиметься нове крило;
- на новому крилі зробити вирізи радіусом 5...7 мм із кроком 40...50 мм по всьому периметру приварювання (рис. 11.3, б);
- установити й підігнати за місцем кріплення нове крило та щільно притиснути його за допомогою струбцини;
- виконати зварювання по кромках викусів у такій послідовності: приварити в трьох-чотирьох місцях верхню передню частину, потім нижню задню частину зверху в зоні ліхтаря, а після цього по арці прорізу колеса і т. д. до остаточного приварювання крила;
- зварний шов під час зварювання та після його закінчення прокувати молотком, використовуючи підтримку, а потім ретельно зачистити його до металічного блиску.