

ІНСТРУКЦІЯ

Практична робота

Тема: «Визначення головного вигляду, форми деталі. Визначення на кресленні розмірів деталі та її елементів».

Навчальна мета: закріпити знання у визначенні головного вигляду, форми деталі; визначенні на кресленні розмірів деталі та її елементів.

- Завдання:**
1. Прочитати креслення деталі. Визначити найменування графічних зображень, завданих на кресленні.
 2. Визначити назву геометричних тіл, позначених номерами 1,2,3,4,5,6, з яких складається деталь.
 3. Вказати габаритні розміри кожної складової частини деталі. Заповнити таблицю №1 за зразком.

Варіант 1. Рівень – достатній



Рис.1

Таблиця №1 Зразок для виконання завдання 1-го варіанту Рис.1.1

№ розділу	Зміст завдання	Відповідь
1.	Якими зображеннями завдається креслення деталі?	Креслення деталі завдається такими зображеннями: головне зображення – це друге зображення - це
2.	Як називаються геометричні тіла, позначені на кресленні номерами 1,2,3,4,5,6? Вказати розміри цих геометричних тіл	
	1 -	Циліндр, в основі якого коло Ø36мм, довжина циліндра 30 мм
	2 -	
	3 -	
	4 -	
	5 -	
	6 -	

ІНСТРУКЦІЯ

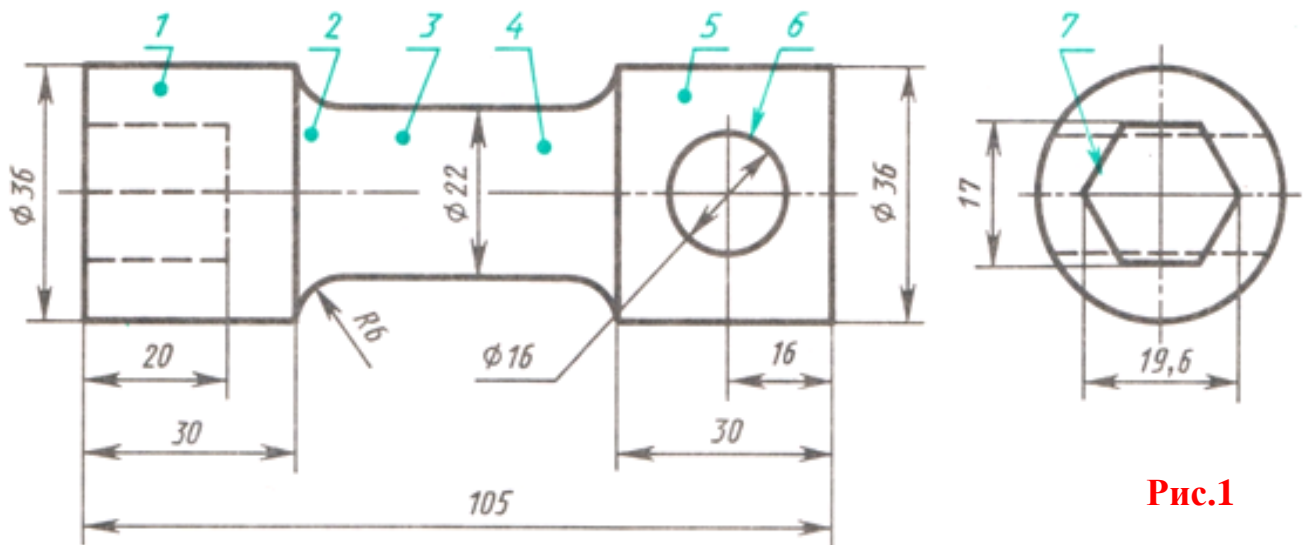
Практична робота

Тема: «Визначення головного вигляду, форми деталі. Визначення на кресленні розмірів деталі та її елементів».

Навчальна мета: закріпити знання у визначенні головного вигляду, форми деталі; визначенні на кресленні розмірів деталі та її елементів.

Завдання: 1. Прочитати креслення деталі. Визначити найменування графічних зображень, завданих на кресленні.

2. Визначити назву геометричних тіл, позначених номерами 1,2,3,4,5, з яких складається деталь.

3. Вказати габаритні розміри кожної складової частини деталі. Заповнити таблицю №1 за зразком.

Варіант 2. Рівень – середній

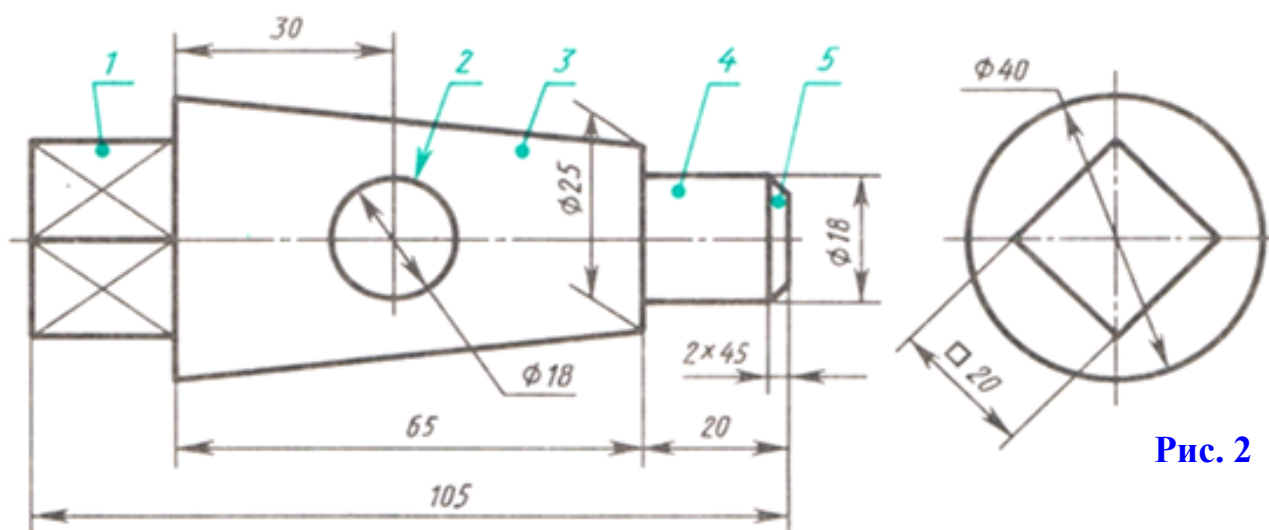

Рис. 2

Таблиця №1 Зразок для виконання завдання 2-го варіанту Рис. 2.1

№ розділу	Зміст завдання	Відповідь
1.	Якими зображеннями завдається креслення деталі?	Креслення деталі завдається такими зображеннями: головне зображення – це друге зображення - це
2.	Як називаються геометричні тіла, позначені на кресленні номерами 1,2,3,4,5? Вказати розміри цих геометричних тіл.	
	1 -	Куб, в основі якого знаходиться квадрат зі стороною 20 мм
	2 -	
	3 -	
	4 -	
	5 -	