

Опорний конспект "Складні розрізи"

Розріз – зображення предмета, уявно розрізаного однією або декількома січними площинами

4
Розділ

Класифікація розрізів

1. Прості

ПО КІЛЬКОСТІ
СІЧНИХ ПЛОЩИН

2. Складні

2

Складні розрізи – утворюються двома або більш січними площинами.

Складні розрізи поділяють на східчасті та ламані

2.1 Східчастий розріз
утворюється двома
або більш
паралельними
січними площинами

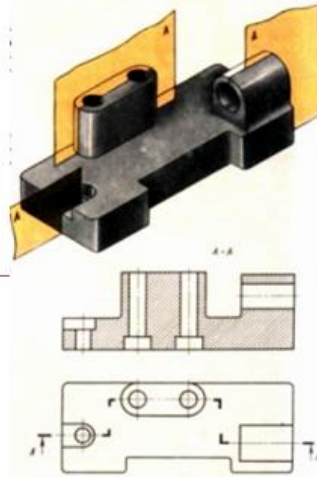

2.2 Ламаний розріз
утворюється
двома січними
площинами, які
перетинаються

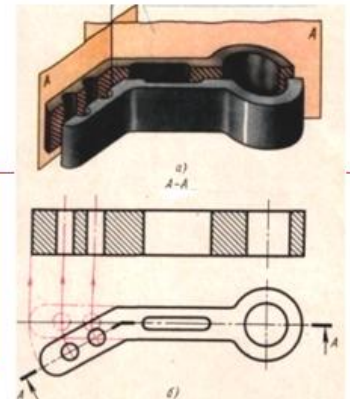

Рис.1